

TouchMix™-30 Pro

Soporte para tablet

QSC®

Guía de inicio rápido

El soporte para tablet TouchMix-30 Pro está previsto para poder colocar una tablet de tipo convencional sobre el mezclador TouchMix-30 Pro.

Contenido de la caja

Nombre de la pieza	Cant.
Placa de soporte para tablet	1
Tornillos de estrella de seis puntas de cabeza redonda, M 3,5 (métrica 3,5) y 6 mm (de repuesto)	2
Destornillador de estrella de seis puntas T8	1

Consulte la Figura 1

1. Utilice el destornillador que se incluye para desenroscar los dos tornillos (1) de cada lado del panel superior del mezclador según se indica.
2. Alinee los dos orificios del soporte (2) con los agujeros vacíos correspondientes del mezclador. Asegúrese de que el borde más alto del soporte quede orientado hacia la parte posterior del mezclador.
3. Utilice el destornillador para colocar un tornillo M 3,5 de 6 mm (3) a través de cada uno de los dos agujeros del soporte y atornillado al mezclador.
4. Apriete los tornillos. No los apriete excesivamente.

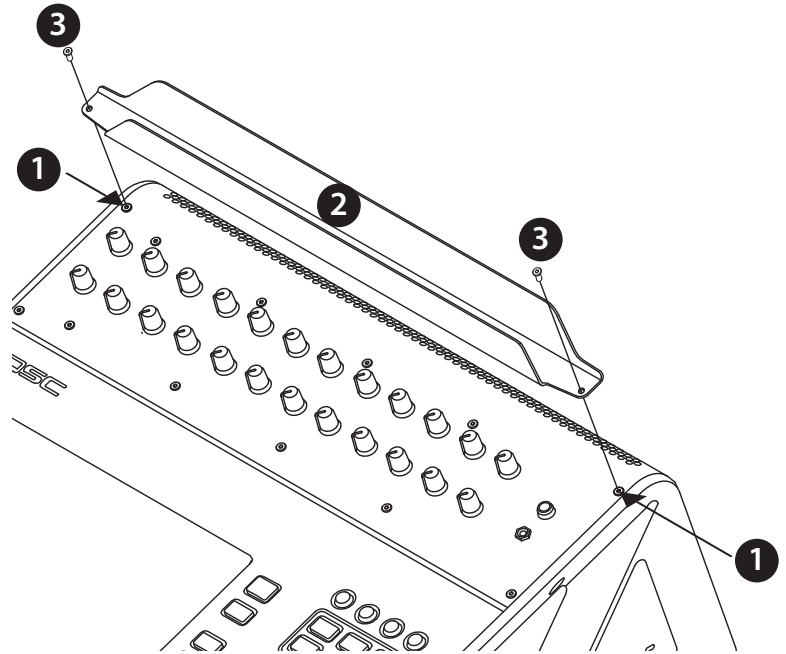

– Figura 1 –



NOTA: El soporte para tablet TM-30 no sirve para fijar la tablet al mezclador. Asegúrese de colocar el mezclador en un lugar en el que no pueda golpearse fácilmente la tablet haciendo que esta se caiga del mezclador.

QSC®

Dirección postal:

QSC, LLC
1675 MacArthur Boulevard
Costa Mesa, CA 92626-1468 EE.UU.
Número principal: (714) 754-6175
Sitio web: www.qscaudio.com

Ventas y Comercialización:

Teléfono: (714) 957-7100 o número gratuito (solamente para EE.UU.) (800) 854-4079
FAX: (714) 754-6174
Dirección electrónica: info@qscaudio.com

QSC

Servicio técnico
1675 MacArthur Blvd.
Costa Mesa, CA 92626 (EE.UU.)
Tel. 800-772-2834 (solamente EE.UU.)
Tel. +1 (714) 957-7150
FAX: +1 (714) 754-6173

1001107-02-C



© 2016 QSC, LLC. Reservados todos los derechos. QSC y el logotipo de QSC son marcas comerciales registradas de QSC, LLC en la Oficina de Patentes y Marcas Comerciales de EE.UU. y en otros países. TouchMix es una marca comercial de QSC, LLC. Pueden aplicarse patentes o estar pendientes. Todas las demás marcas son propiedad de sus respectivos propietarios.
<http://patents.qsc.com>