



YM-110 Bracket for the SR-110 Surround Loudspeaker

Installation Instruction:

This bracket is designed for QSC's SR-110 surround loudspeaker. We recommend you read and follow these instructions carefully before beginning.



Installing loudspeakers must be performed by experienced professionals. Incorrectly installed loudspeakers may result in property damage, injury or death.

Included with the bracket:

Quantity	Description
1	Bracket, SR-110
2	Lock washer, 5/16"
2	3/8" ID x 2.5" OD x 1/4" thick gasket, self-adhesive
2	Flat washer, 5/16"

You will also need the following (included with the loudspeaker):

Quantity	Description
2	Socket head cap screw, low-head, 5/16"-18 TPI x 1-1/2"

Step 1. Locate mounting area where the loudspeaker will be installed. It must be a structurally sound area with adequate strength to support at least five times the weight of the loudspeaker.

Step 2. Using the bracket as a template, mark the bracket's slots onto the mounting surface. Select and install the appropriate mounting hardware (not included). If you are not sure about the correct hardware for the mounting surface, consult a hardware specialist. Ensure the bracket is secured to the mounting surface before attaching the loudspeaker.

Step 3. Decide which mounting holes to use for attaching the loudspeaker. For wall mounted installations use the open slots. For ceiling mounted applications, do not use the open arm slots. Attach the loudspeaker to the bracket using the captive holes only for ceiling installations.

Step 4. If using the open slots or the outermost holes, remove the non-stick backing from each gasket and stick the gasket to the inner surface of each arm of the bracket with its center hole and slots aligned (Figure 1). When using the innermost hole, stick the gasket with its center hole aligned to the innermost captive hole of the bracket (Figure 2).

Step 5a. If using the open slots, install the mounting screws, washers and split lock washers by threading the screws in about half way. Lift the loudspeaker into place and align the screws with the open slots (Figure 3); set in place and hand-tighten the screws. Tilt the loudspeaker to the desired angle and tighten screws securely. For more permanent installation use the captive holes.

Step 5b. If using the captive holes, have an assistant lift the loudspeaker into place and install the screws through the appropriate captive holes (Figure 4) and hand-tighten. Tilt the loudspeaker to the desired angle and tighten the screws securely.

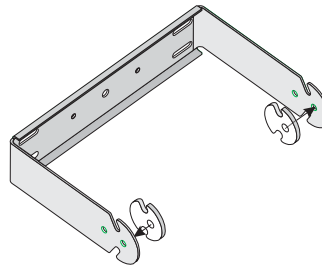

Figure 1- Gasket location for outermost holes.

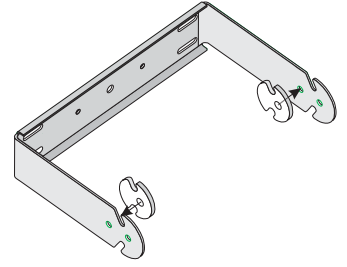

Figure 2- Gasket location for innermost holes.

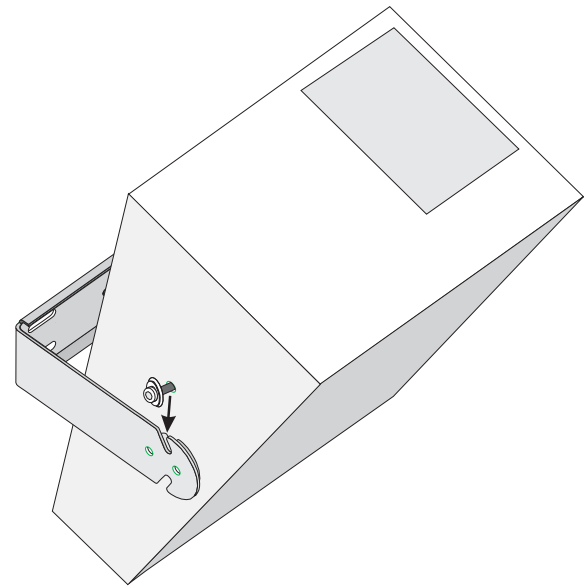

Figure 3- Loudspeaker installation using open slots.

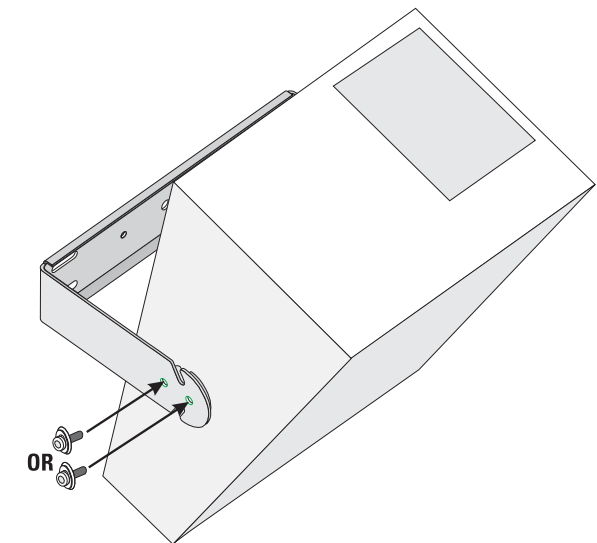

Figure 4- Loudspeaker installation using captive holes





1675 MacArthur Blvd., Costa Mesa, CA, 92626 EE.UU.
 Número principal +1 (714) 754-6175 Ventas y Comercialización (714) 957-7100 o línea sin costo (sólo para EE.UU.) +1 (800) 854-4079
 Servicio al cliente +1 (714) 957-7150 o línea sin costo (sólo en EE.UU.) +1 (800) 772-2834

Soporte YM-110 para el altavoz SR-110 de sonido envolvente.

Instrucciones para la instalación:

Este soporte está diseñado para el altavoz SR-110 de sonido envolvente de QSC. Le recomendamos que lea y siga detenidamente estas instrucciones antes de comenzar.



La instalación de los altavoces debe ser realizada por profesionales con experiencia. Unos altavoces incorrectamente instalados pueden causar daños materiales, lesiones o la muerte.

Con el soporte se incluye:

Cantidad	Descripción
1	Soporte, SR-110
2	Arandelas de seguridad, 5/16"
2	Juntas de 3/8" de DI x 2.5" de DE x 1/4" de ancho, autoadhesivas
2	Arandelas planas, 5/16"

También necesitará lo siguiente (se incluye con el altavoz):

Cantidad	Descripción
2	Tornillos de sombrero de cabeza hueca y baja, de 5/16"-18 TPI x 1-1/2"

Paso 1. Ubique el área de montaje en la que se va a instalar el altavoz. Debe ser un área estructuralmente sólida con una resistencia adecuada para soportar al menos cinco veces el peso del altavoz.

Paso 2. Usando el soporte como plantilla, marque las ranuras del soporte en la superficie de montaje. Seleccione e instale el herraje de montaje adecuado (no se incluye). Si no tiene certeza de cuál es el herraje correcto para la superficie de montaje, consulte a un especialista en herraje. Asegúrese de que el soporte esté fijo en la superficie de montaje antes de conectar el altavoz.

Paso 3. Decida cuáles orificios de montaje debe usar para la conexión del altavoz. Para el montaje en la pared use las ranuras abiertas. Para aplicaciones de montaje en cielo raso no use las ranuras de brazo abierto. Conecte el altavoz en el soporte usando los orificios para tornillos prisioneros sólo para las instalaciones en cielo raso.

Paso 4. Si va a usar las ranuras abiertas o los orificios más externos, quite el forro no adherente de cada junta y adhiera la junta en la superficie interna de cada brazo del soporte con su orificio central y las ranuras alineados (Figura 1). Cuando use el orificio más interno, adhiera la junta con su orificio central alineado con el orificio para tornillos prisioneros más interno del soporte (Figura 2).

Paso 5a. Si usa las ranuras abiertas, instale los tornillos de montaje, las arandelas y las arandelas de chaveta seccionada enroscando los tornillos aproximadamente hasta la mitad. Levante el altavoz para colocarlo en su lugar y alinee los tornillos con las ranuras abiertas (Figura 3); colóquelo en su lugar y apriete a mano los tornillos. Incline el altavoz en el ángulo deseado y apriete firmemente los tornillos. Para una instalación más permanente, use los orificios para tornillos prisioneros.

Paso 5b. Si usa los orificios para tornillos prisioneros, pida a un ayudante que levante el altavoz hasta su lugar, instale los tornillos a través de los orificios para tornillos prisioneros adecuados (Figura 4) y apriételos con la mano. Incline el altavoz en el ángulo deseado y apriete firmemente los tornillos.



Figura 1- Ubicación de la junta para los orificios más externos.



Figura 2- Ubicación de la junta para los orificios más internos.

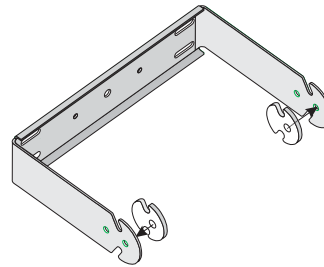

Figura 3- Instalación del altavoz usando las ranuras abiertas.

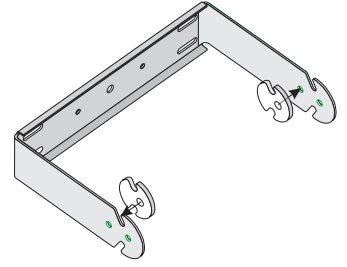

Figura 4- Instalación del altavoz usando los orificios para tornillos prisioneros.

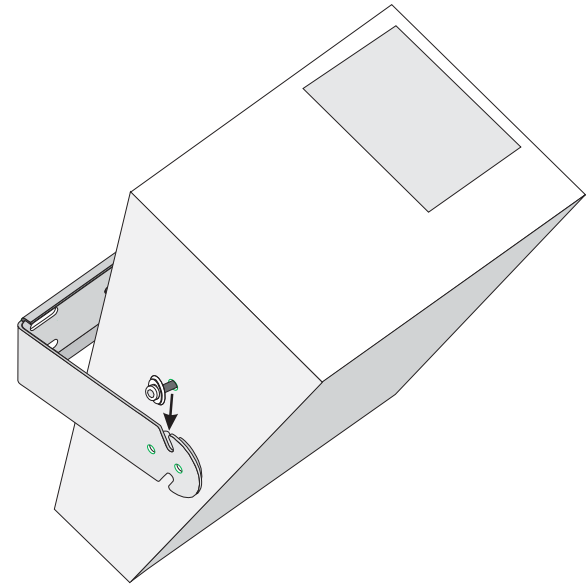

1675 MacArthur Blvd., Costa Mesa, CA 92626
Téléphone (standard) +1 (714) 754-6175 Ventes et Marketing +1 (714) 957-7100 ou +1 (800) 854-4079
(numéro vert valable aux États-Unis seulement)
Service clientèle +1 (714) 957-7150 ou numéro vert (États-Unis seulement) +1 (800) 772-2834

Support YM-110 pour haut-parleur d'ambiance SR-110

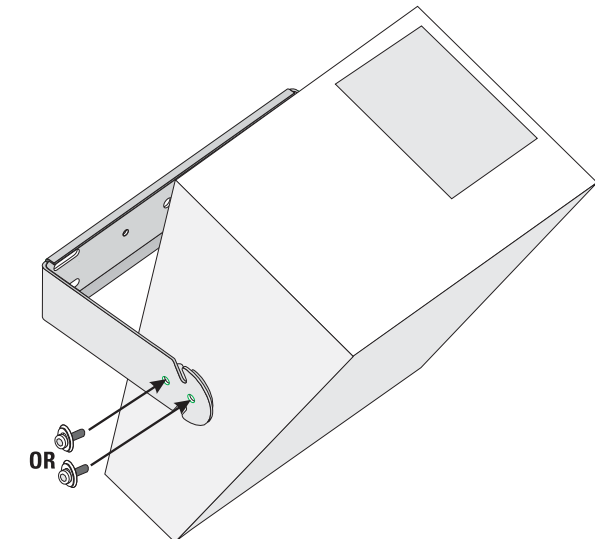
Instructions d'installation :

Ce support est conçu pour le haut-parleur d'ambiance SR-110 de QSC. Il est recommandé de lire et suivre attentivement ces instructions avant de commencer.



L'installation de haut-parleurs doit être réalisée par des professionnels. Toute installation incorrecte risque d'entraîner des dégâts matériels et des blessures, éventuellement mortelles.

Fournis avec le support :

Quantité	Description
1	Support, SR-110
2	Rondelle d'arrêt, 8 mm
2	Joint épais de 9,5 mm (D.I.) x 63,5 mm (D.E.) x 6 mm (épaisseur), auto-adhésif
2	Rondelle plate, 8 mm

Se procurer également ce qui suit (fourni avec le haut-parleur) :

Quantité	Description
2	Vis à chapeau à tête creuse, tête basse, 8 mm-18 TPI x 38 mm

Étape 1. Choisir la zone de fixation du haut-parleur. Il doit s'agir d'une zone structurellement sûre et suffisamment solide pour supporter au moins cinq fois le poids du haut-parleur.

Étape 2. En utilisant le support comme pochoir, marquer l'emplacement des fentes du support sur la surface de fixation. Sélectionner et installer la visserie adaptée (non fournie). En cas de doute sur la visserie correcte à utiliser pour la surface concernée, consulter un professionnel. S'assurer que le support est bien fixé sur la surface avant d'y attacher le haut-parleur.

Étape 3. Décider quels trous de fixation utiliser pour attacher le haut-parleur. Pour les installations murales, utiliser les fentes larges. Pour les installations au plafond, ne pas utiliser les fentes larges. Attacher le haut-parleur sur le support par les trous de vis captives, uniquement pour les installations au plafond.

Étape 4. Si les fentes larges ou les trous extérieurs sont utilisées, retirer le support non collant de chaque joint et coller le joint sur la surface interne de chaque bras du support en alignant son trou central et les fentes (Figure 1). Si le trou intérieur est utilisé, coller le joint en alignant son trou central sur le trou de vis captive intérieur du support (Figure 2).

Étape 5a. Si les fentes larges sont utilisées, installer les vis de fixation, les rondelles et les rondelles d'arrêt fendues en serrant les vis de moitié. Soulever le haut-parleur pour le mettre en place et aligner les vis sur les fentes larges (Figure 3) ; fixer en position et serrer les vis à la main. Basculer le haut-parleur à l'angle désiré et bien serrer les vis. Pour une installation plus permanente, utilisez les trous de vis captives.

Étape 5b. Si les trous de vis captives sont utilisés, demander à quelqu'un de soulever le haut-parleur et installer les vis dans les trous de vis captives appropriés (Figure 4), puis serrer à la main. Basculer le haut-parleur à l'angle désiré et bien serrer les vis.

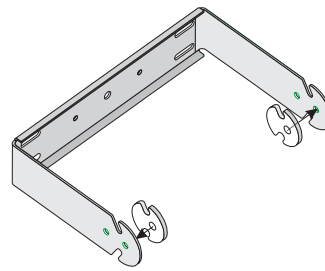

Figure 1- Emplacement du joint pour les trous extérieurs.

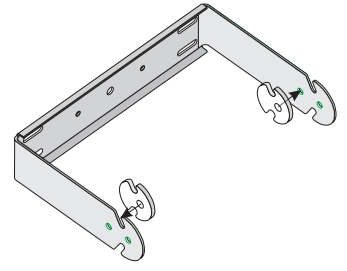

Figure 2- Emplacement du joint pour les trous intérieurs.

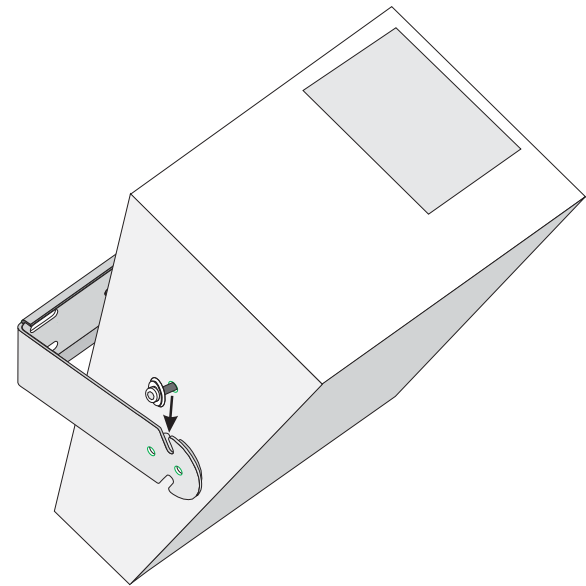

Figure 3- Installation du haut-parleur en utilisant des fentes ouvertes.

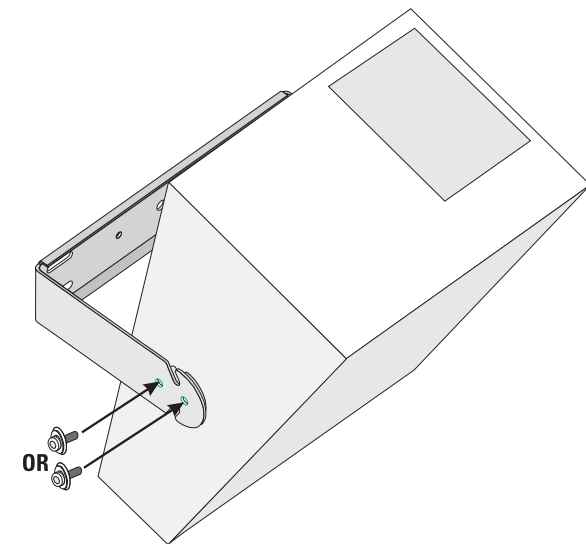

Figure 4 - Installation du haut-parleur avec des vis captives



1675 MacArthur Blvd., Costa Mesa, CA, 92626 USA

Zentrale +1 (714) 754-6175 Verkauf und Marketing +1 (714) 957-7100 oder gebührenfrei

(nur in den USA) +1 (800) 854-4079

Kundendienst +1 (714) 957-7150 oder gebührenfrei (nur in den USA) +1 (800) 772-2834

Halterung YM-110 für Surround-Lautsprecher SR-110

Installationsanleitung:

Diese Halterung ist für den Surround-Lautsprecher SR-110 von QSC vorgesehen. Diese Anleitung muss vor Beginn sorgfältig durchgelesen und bei der Montage befolgt werden.



Die Montage der Lautsprecher muss von einem qualifizierten Techniker durchgeführt werden. Bei falsch montierten Lautsprechern besteht die Gefahr von Geräteschäden, Verletzungen oder Verletzungen mit Todesfolge.

Lieferumfang der Halterung:

Anzahl	Beschreibung
1	Halterung, SR-110
2	Schraubensicherung, 5/16 Zoll
2	Dichtung, 3/8 Zoll Innendurchm. x 2,5 Zoll Außendurchm. x 1/4 Zoll dick, selbsthaftend
2	Flache Scheibe, 5/16 Zoll

Ferner werden folgende (im Lieferumfang des Lautsprechers enthaltene) Teile benötigt:

Anzahl	Beschreibung
2	Innensechskant-Flachkopfschraube, 5/16"-18 TPI x 1-1/2"

Schritt 1. Die Befestigungsfläche für die Montage des Lautsprechers wählen. Sie muss baulich unbeschädigt sein und mindestens das fünffache Gewicht des Lautsprechers tragen können.

Schritt 2. Die Halterung als Schablone verwenden und die Halterungsschlitze an der Befestigungsfläche markieren. Die geeigneten Befestigungsteile (nicht im Lieferumfang enthalten) auswählen und anbringen. Bei Zweifeln bzgl. der Eignung der Befestigungsteile Rücksprache mit einem auf diesem Gebiet kundigen Fachtechniker halten. Vor der Montage des Lautsprechers muss die Halterung sicher an der Befestigungsfläche verankert werden.

Schritt 3. Die für die Befestigung des Lautsprechers zu verwendenden Montagelöcher auswählen. Die offenen Schlitze sind für die Wandmontage vorgesehen. Diese dürfen bei einer Deckenmontage nicht verwendet werden. Bei Deckenmontage muss der Lautsprecher durch die Sicherungsbohrungen der Halterung befestigt werden.

Schritt 4. Bei Verwendung der offenen Schlitze oder der äußersten Bohrungen die Antihaft-Schutzfolie von jeder Dichtung entfernen und die Dichtungen an die Innenfläche jedes Stützarms kleben, sodass sie mittig mit den Schlitzen ausgerichtet sind (siehe Abbildung 1). Bei Verwendung der innersten Bohrung die Dichtungen so anbringen, dass sie mittig mit den innersten Sicherungsbohrungen der Halterung ausgerichtet sind (siehe Abbildung 2).

Schritt 5a. Bei Verwendung der offenen Schlitze die Montageschrauben, Scheiben und Federringe anbringen und die Schrauben ca. zur Hälfte eindrehen. Den Lautsprecher auf die Halterung heben und die Schrauben mit den offenen Schlitzen ausrichten (siehe Abbildung 3); die Schrauben handfest anziehen. Den gewünschten Neigungswinkel des Lautsprechers einstellen und die Schrauben festziehen. Für eine permanentere Montage sollte der Lautsprecher durch die Sicherungsbohrungen befestigt werden.

Schritt 5b. Bei Verwendung der Sicherungsbohrungen den Lautsprecher von einem Helfer auf die Halterung heben lassen und die Schrauben in die entsprechenden Sicherungsbohrungen (siehe Abbildung 4) einführen und handfest anziehen. Den gewünschten Neigungswinkel des Lautsprechers einstellen und die Schrauben festziehen.



Abbildung 1- Einbaustelle der Dichtung bei Verwendung der äußersten Bohrungen



Abbildung 2- Position der Dichtung bei Verwendung der innersten Bohrungen

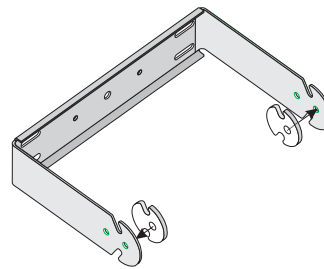

Abbildung 3- Lautsprechermontage bei Verwendung der offenen Schlitze

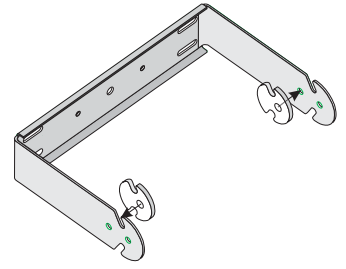

Abbildung 4 - Lautsprechermontage bei Verwendung der Sicherungsbohrungen

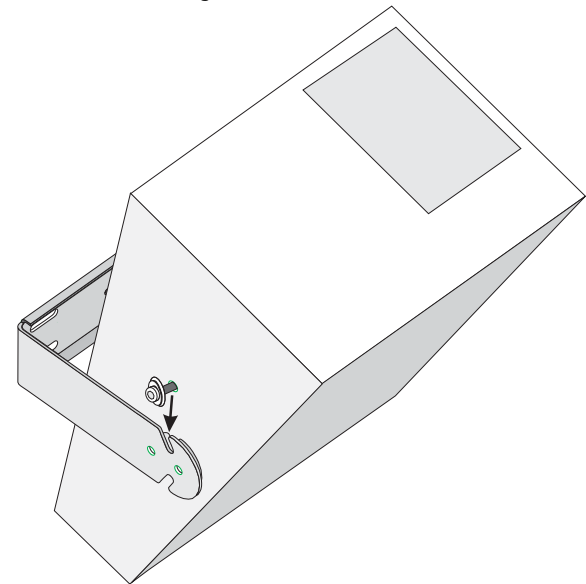

1675 MacArthur Blvd., Costa Mesa, CA 92626
 主要号码 (714) 754-6175 销售和部门 (714) 957-7100 或免费电话 (仅限美国)
 (800) 854-4079
 客服 (714) 957-7150 或免费电话 (仅限美国) (800) 772-2834

YM-110 支架用于 SR-110 环绕扬声器

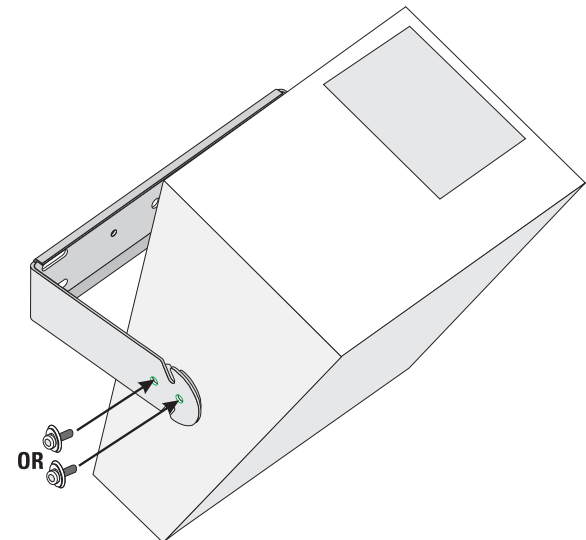
安装指示:

支架设计用于 QSC 的 SR-110 环绕扬声器。我们建议开始前仔细阅读并且依照这些指示。



扬声器必须由有经验的专业人士进行安装。扬声器安装不正确可能会导致财产损失，伤害或死亡。

支架含有:

数量	说明
1	支架, SR-110
2	支架垫圈, 5/16"
2	3/8" ID x 2.5" OD x 1/4" 厚衬垫, 自粘合
2	平衬垫, 5/16"

你也需要以下 (包含扬声器):

数量	说明
2	槽头罩螺栓, 低头 5/16"-18 TPI x 1-1/2"

第一步。 确定要安装扬声器的安装区域。它必须结构良好, 有足够的强度支撑至少扬声器五倍的重量。

第二步。 使用支架作为模板, 将支架槽标记在安装表面。选择并且安装合适的安装硬件 (不含)。如果你不确定安装表面所用的正确硬件, 咨询硬件专家。安上扬声器前确保支架安全地装到安装表面

第三步。 确定用哪个安装洞来固定扬声器。对于墙壁安装, 使用开口槽。如果安装到天花板上, 不要使用开口槽。使用俘获洞将扬声器固定到支架上仅用在将扬声器安装到天花板的时候。

第四步。 如果使用开口槽或最外面的洞, 拿掉各衬垫上的非粘着垫背, 然后将衬垫粘到机罩中间洞和对齐槽各支架臂的内部表面 (图 1)。如果使用最里面的洞, 将已排列中间洞的衬垫 粘到支架最里面的俘获洞 (图 2)。

第五步 5a. 如果使用开口槽, 将螺栓穿入半程, 安装固定螺钉、垫圈、和开口锁住垫圈。将扬声器举到位, 然后将螺栓和开口槽对齐 (图 3); 放定位, 然后用手紧固螺栓。将扬声器调整到想要的角度, 然后紧固螺栓。如果进行更永久的安装, 使用俘获洞。

第五步 5b. 如果使用俘获洞, 让助手将扬声器举到位, 然后安装螺栓在合适的俘获洞 (图 4), 最后用手紧固。将扬声器调整到想要的角度, 然后紧固螺栓。



图 1- 衬垫位置用于最外面的洞。



图 2- 衬垫位置用于最里面的洞。

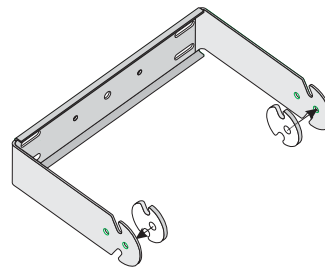

图 3- 使用开口槽的扬声器安装。

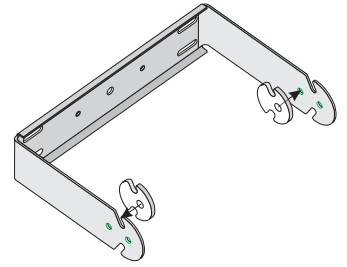

图 4- 使用俘获洞的扬声器安装

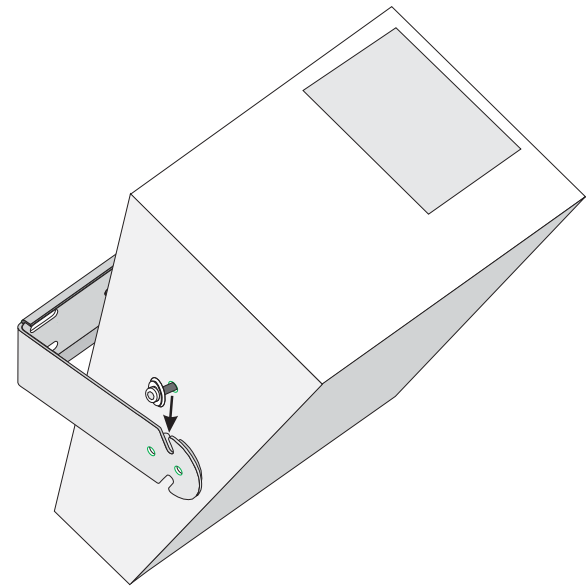
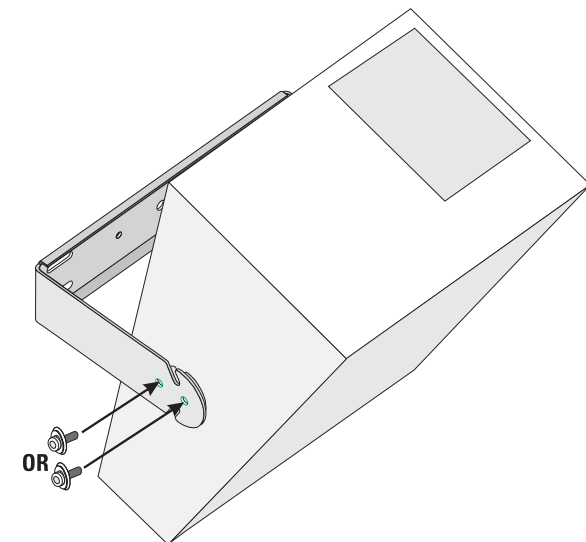

TD-000166-00 rev.B

© Copyright 2003, 2004, QSC Audio Products, Inc., Costa Mesa, CA, 92626 USA
QSC® is a registered trademark of QSC Audio Products, Inc.
"QSC" and the QSC logo are registered with the U.S. Patent and Trademark Office