

## Características

- **Diseño de 5,25", de 2-vías**—caja multipropósito de poco peso y estilo contemporáneo
- **Transductor LF blindado magnéticamente**—ideal para usarse cerca de monitores de video
- **Flexible ensamblaje de montura incluido**—para una conveniente instalación
- **Versiones de transformador 70V/100V disponibles**—para sistemas de distribución de audio
- **Montura opcional para soporte de fijación disponible**



El AcousticDesign AD-S52 de QSC es un altavoz de rango completo para montarse en una superficie con un estilo impecable y contemporáneo que encaja perfectamente en múltiples ambientes y aplicaciones incluyendo hoteles, restaurantes, centros de convenciones y ambientes multimedia. El *driver* de frecuencias graves del altavoz está blindado magnéticamente, haciendo al AD-S52 perfecto para su uso cerca de monitores de video. Disponible en blanco o negro, estas cajas resistentes al clima y de gran sonido pueden ser pintadas para combinar con cualquier decoración específica.

El AD-S52 es un diseño con alta salida, de 2-vías que incorpora un transductor de graves de 5,25" resistente al clima y un tweeter de neodimio de 1". Este excepcional altavoz lleva consigo los beneficios añadidos de protección dinámica de potencia incorporada—asegurando así la estabilidad en el sistema en caso de condiciones de sobrecarga.

Los modelos AD-S52T están equipados con un transformador igualado de 70V/100V para sistemas de distribución de audio. Cuenta con un selector para el transformador en la parte posterior para ajustar el nivel de potencia del altavoz. Este selector puede ajustarse también para una operación de 8 ohmios, evitando el transformador completamente—aportando una mayor flexibilidad del sistema comparado con la mayoría de productos competidores.

El paquete del sistema AD-S52 incluye una montura de ensamblaje para una conveniente instalación de la caja en una gran variedad de orientaciones. Si se desea, el adaptador de la montura puede quitarse, reduciendo la profundidad general del ensamblaje y de la montura de pared. Aún más, el ensamblaje incluye una cubierta en la conexión de entrada resistente al clima para proteger las terminales de entrada tipo banana de 5-vías.

## Especificaciones

	AD-S52	AD-S52T
Configuración	Caja compacta de dos vías	Caja compacta de dos vías
Transductores		
Transductor de frecuencias graves	5.25" blindado	5.25" blindado
Transductor de frecuencias agudas	Tweeter de 1" neodimio	Tweeter de 1" neodimio
Rango de frecuencias <sup>1</sup>		
Respuesta de frecuencias (-6 dB)	75 Hz - 19 kHz	75 Hz - 19 kHz
Rango de frecuencias usable (-10 dB)	60 Hz - 20 kHz	60 Hz - 20 kHz
Salida Máxima <sup>2</sup>		
Pico de salida calculado	110 dB SPL	107 dB SPL
Salida continua calculada	104 dB SPL	101 dB SPL
Impedancia nominal	8Ω	Cambiable a 8Ω
Potencia admisible		
Manejo de potencia RMS <sup>3</sup>	60 W (100 horas IEC)	60 W (100 horas IEC)
Potencia del amp máx. recomendado	120 W RMS	120 W RMS
Sensibilidad campo abierto (4π)	86,5 dB, 2,83 V, 1 m, campo abierto (4π)	86,5 dB, 2,83 V, 1 m, campo abierto (4π)
Cobertura Nominal	90° H x 90° V	90° H x 90° V
Transformadores		
Tipo	—	Núcleo laminado personalizado de baja distorsión. Diseño de amplio ancho de banda
Devanados	—	70V 30 15 7,5 3,75 vatios 100V 30 15 7,5 vatios
Caja		
Material	Moldeado por inyección, resistente al clima, poliestireno de alto impacto	
Acabado	Blanco o negro (se puede pintar)	
Resistente al clima	Sí	
Rejilla	Recubierta de aluminio de alta resistencia	
Conectores	Par de conectores tipo banana de 5-vías	
Piezas para montaje	Ensamblaje de montura incluido; montura opcional para soporte de fijación disponible	
Peso - Neto / Envío	15 lbs (6,8 kg) / 22 lb (10 kg)	18 lbs (8,2 kg) / 25 lb (11,4 kg)

1) Todos los rangos de frecuencias especificados refieren a respuestas medidas en campo abierto (espacio completo, 4π)

2) SPL calculado a 1m, espacio completo (4π), operación del altavoz en potencia RMS con ruido rosa dentro del rango de frecuencias especificado

3) Máxima potencia de entrada probada de acuerdo a las recomendaciones IEC 268-5, Límite de banda 50 Hz - 20 kHz, 6 dB señal de factor cresta

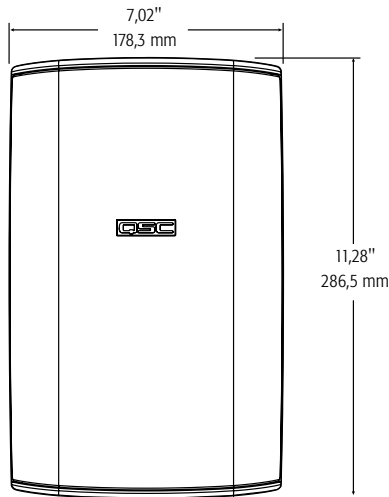

Frontal

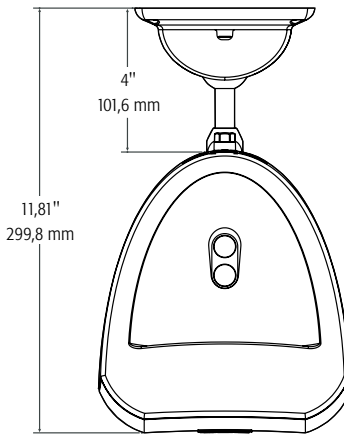

Superior

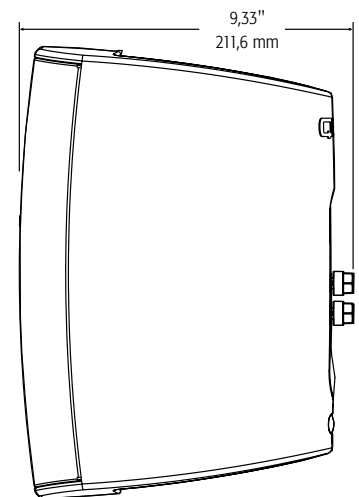

Lateral

### Respuesta de Frecuencias e Impedancia\*

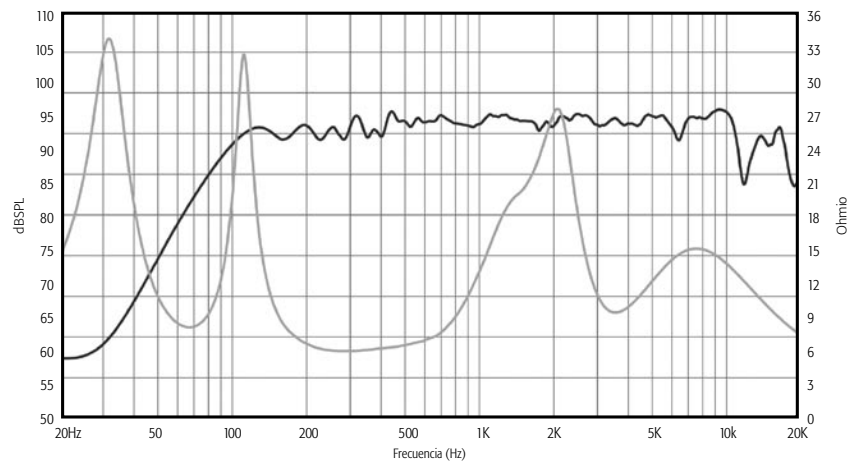

### Respuesta de Frecuencias Horizontal Fuera del eje\*\* (0°, 15°, 30°, 45°)

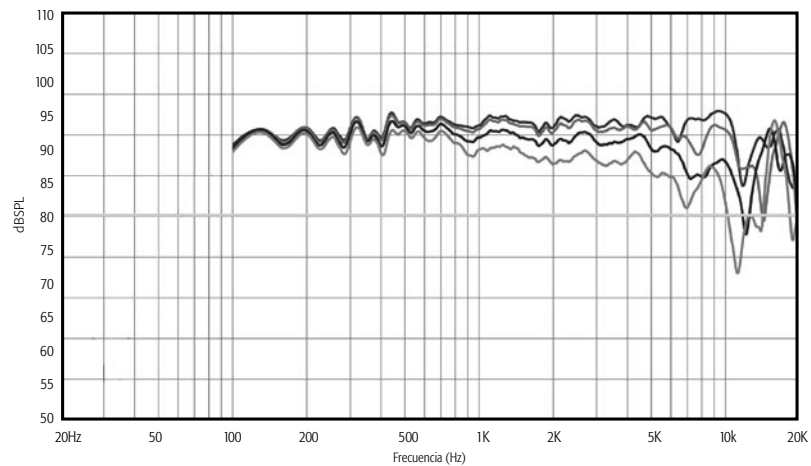

\* Gráfica muestra SPL @ 1 Watt, 1m en campo abierto

\*\*Suavización de 1/3 de octava aplicado a curvas fuera del eje para claridad

Especificaciones sujetas a cambio sin previo aviso.